

# 22

Accessoires

## MODÈLE: STATION HORIZONTALE À LANGER POUR BÉBÉ

NO DE MODÈLE : C-000011034

### DESCRIPTION

#### INFORMATIONS TECHNIQUES:

- Matériel: HDPE durable de haute qualité
- Poids: 12.4 kg/ 27.3lb
- Poids total de charge: 15kg / 33lb
- Taille (fermé): 540mm / 21.2in (L) x 820mm/32.2in (H) x 140mm / 5.5in (Pr)
- Emballage: 1pcs/carton
- Taille Carton: 84cm / 33in x 13cm / 5.1in x 22.5in
- G.W/N.W.: 12.4kg-27.3lb / 11.8kg-26lb
- Couleur: Blanc

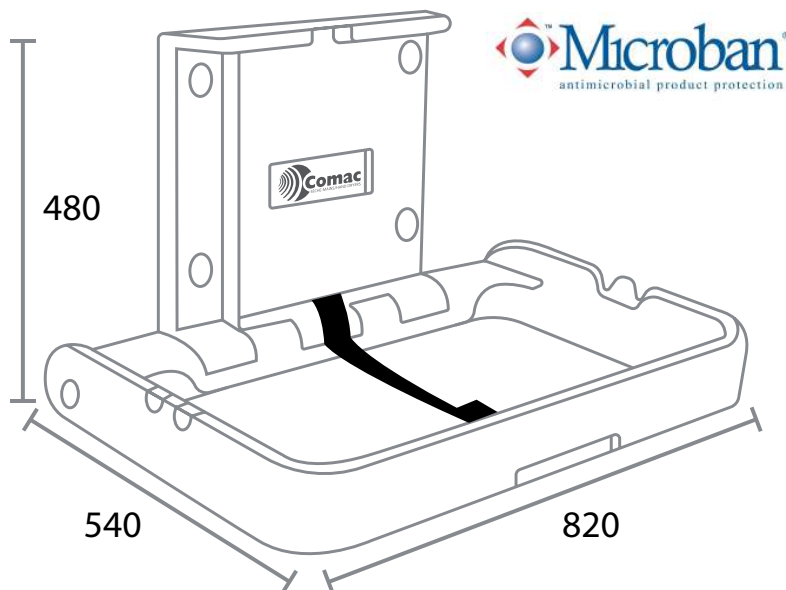

# ARTICLE : 3

## Toilette en acier inoxydable (standard)



TOILET / TOILETTE

### TOILETTE MÉDICALE POUR HANDICAP

#### Modèle suspendu au mur



**Caractéristiques :**

- Gain de place grâce au design suspendu au mur
- Cuvette allongée
- Hauteur de cuvette ajustable
- Abattant à fermeture douce, système de déverrouillage rapide
- Installation : murale
- Matériau et finition : Acier inoxydable

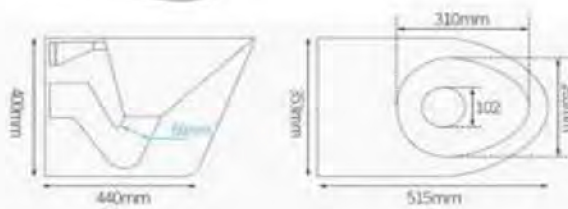

*disori*

**Specification**

| Item                 | Value                           | Accessories                 | Flush Pipe Component   | Model Number      | N-STANDARD       | Packing      | 5 Layers Carton Packing   |
|----------------------|---------------------------------|-----------------------------|--|-------------------|------------------|--------------|---|
| Warranty             | 5 years                         | Remote Control              | Not Included   | Material          | Stainless steel  | Fixture      | Easy Clean, Eco-friendly, Durable, Simple, Hygienic                   |
| Buffer Cover plate   | Yes                             | Project Solution Capability | graphic design, 3D model design, total solution for projects, Cross Categories Consolidation, Others | Structure         | One Piece        | Logo         | Acceptable  |
| Advanced Function    | Automatic Deodorization         | Application                 | Bathroom   | Installation Type | Wall Mounted     | Material     | Stainless steel   |
| Wc Pit Spacing       | 100mm                           | Design Style                | Contemporary   | Fixture           | Concealed Tank   | Type         | Wash down one-piece toilet  |
| Flushing Flowrate    | 3.0-5.0L                        |                             | Weight: 41-50KG  | Drainage Pattern  | P-trap           | Color        | Silver  |
| Flushing Button Type | Upper-pressing Two-end Type     |                             | Guangdong  | Flushing Method   | Gravity Flushing | Certificate  | CE/REACH/ROHS   |
| After sale Service   | Online technical support, Other | Brand Name                  | Fanrizi  | Toilet Bowl Shape | Elongated        | Product Name | Stainless steel wall hung toilet portable toilet price plus wc toilet |



## TOILETTE MÉDICALE POUR HANDICAP

TOILET / TOILETTE



### Modèle suspendu au mur

**Toilette murale ronde à double chasse (abattant non inclus)**

SKU : NECMT026

Par : Neo-Metro

#### Caractéristiques :

Toilette pré-percée pour abattant monté par le dessus

Ce modèle compact et esthétique est parfait pour les petits espaces



#### Dimensions et poids :

Diamètre de la trémie : 213 mm

Profondeur murale requise (rough-in) : 12"

Poids total du produit : 15,88 kg



[HTTPS://COMACORPORATION.COM](https://comacorporation.com)  
[HTTPS://NIUTOILET.COM](https://niutoilet.com)



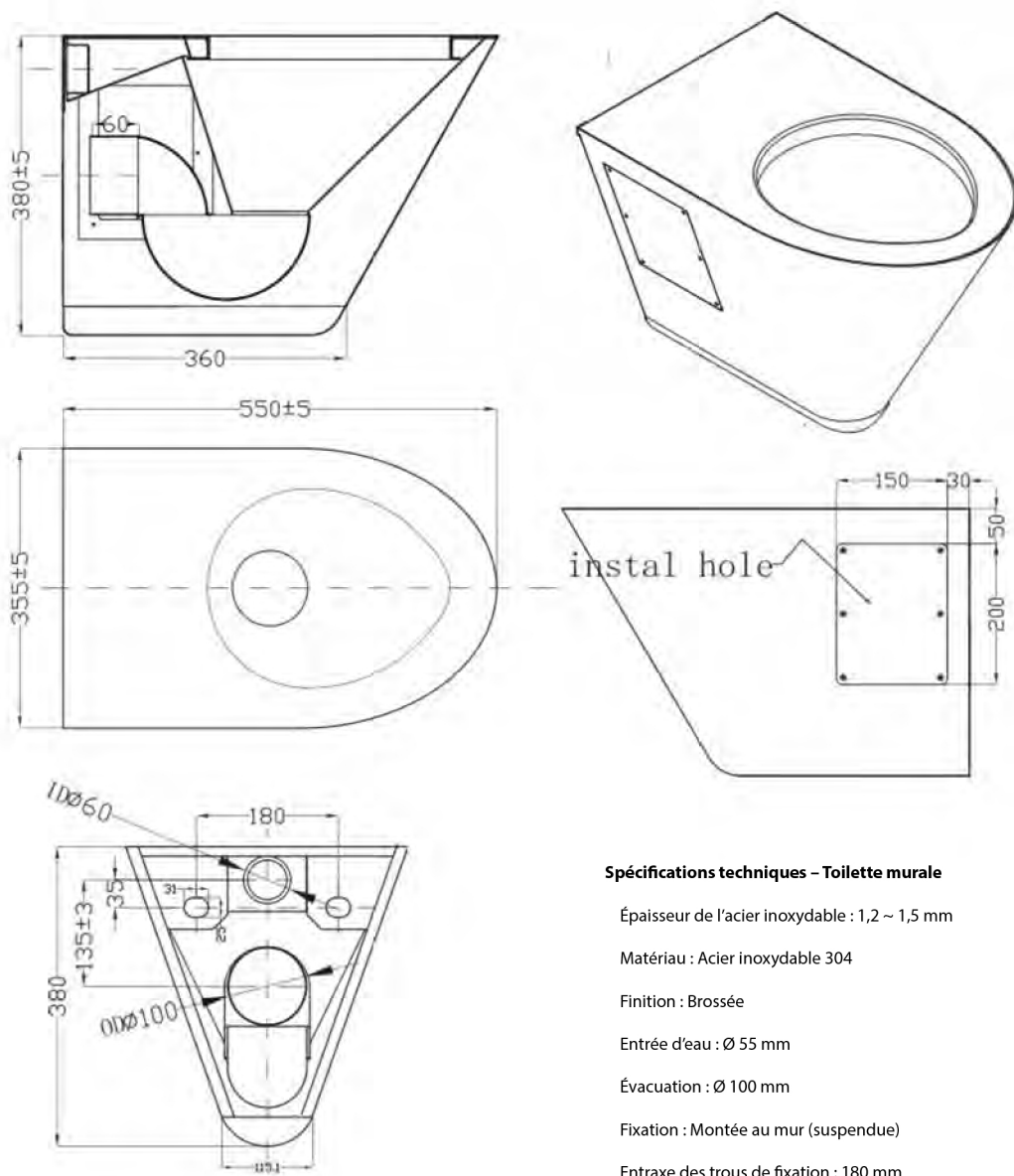

**Spécifications techniques – Toilette murale**

Épaisseur de l'acier inoxydable : 1,2 ~ 1,5 mm

Matériau : Acier inoxydable 304

Finition : Brossée

Entrée d'eau :  $\varnothing 55$  mm

Évacuation :  $\varnothing 100$  mm

Fixation : Montée au mur (suspendue)

Entraxe des trous de fixation : 180 mm

La toilette murale est conçue pour être fixée à l'avant sur un cadre d'installation mural.  
Compatible avec un réservoir encastré pour chasse d'eau activée par détection



MEDICAL HANDICAP TOILET  
TOILETTE MÉDICALE POUR HANDICAP

TOILET / TOILETTE

## Fantôme M 2x6 Concealed Tank Carrier System for Wall-Hung Toilet SM-WC426

Swiss Madison®  
well made to order



### Caractéristiques :

Gain d'espace grâce au réservoir dissimulé

Fixation robuste et sécurisée

Accès facile au réservoir

Hauteur réglable

### Spécifications :

Poids net : 33 lb (env. 15 kg)

Dimensions : L 19 11/16" x I 4 15/16" x H 46 7/16"

### Pièces incluses :

- Tuyau d'évacuation : SM-CPT26
- Soupape de chasse : SM-CPT34
- Tuyaux d'entrée / sortie : SM-CPT42
- Tuyau du réservoir : SM-CPT85
- Soupape de remplissage : SM-CPT93
- Raccord d'arrivée : SM-CPT72
- Joint torique d'entrée : SM-CPT87
- Cache mécanisme : SM-CPT90
- Clip de soupape de remplissage : SM-CPT93
- Pack de fixation : SM-CPT96
- Kit de boulons : SM-TPT122
- Support de tuyau d'évacuation : SM-TPT27
- Collier de serrage tuyau d'évacuation : SM-TPT26

### Installation :

Encastré dans le mur (in-wall)

### Pièces requises (vendues séparément) :

Plaque de commande de chasse d'eau\*

Toilette suspendue\*

\*Vendues par Swiss Madison

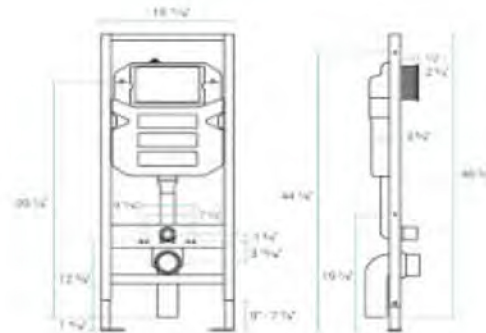
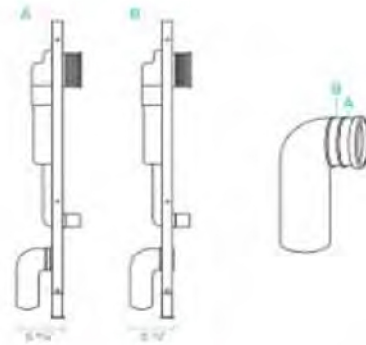

[HTTP://COMACORPORATION.COM](http://COMACORPORATION.COM)  
[HTTP://NIU.ITON.IT.COM](http://NIU.ITON.IT.COM)  
[HTTP://COMACBANDIVISION.COM](http://COMACBANDIVISION.COM)





MEDICAL HANDICAP TOILET  
TOILETTE MÉDICALE POUR HANDICAP

TOILET / TOILETTE



Caractéristiques :

La plaque se retire facilement pour permettre l'accès au réservoir intérieur et à la vanne d'eau.

Compatible avec les systèmes de chasse d'eau double Swiss Madison.

Dimensions :

Dimensions totales : H 5" × L 8,2" × P 0,3"



[HTTPS://COMACORPORATION.COM](https://comacorporation.com)  
[HTTPS://NIUTOILET.COM](https://niutoilet.com)  
[HTTPS://COMACBAN.COM](https://comacban.com)



## ARTICLE : 4

Barres d'appui - ADA (Standard)  
GRAB BARS / BARRES DE SAISIE



GRAB BARS / BARRE DE SAISIE

GRAB BARS  
BARRE DE SAISIE



Modèle 1 :

HealthCraft Products PT Rail™ – 32 po, blanc, côté droit articulé  
Référence : #330002039 – Modèle : PT-WR32L-PCW

Type : Barre de sécurité pour toilette

Finition / Couleur : Blanc (revêtement en poudre)

Finition de surface : Brillant

Conforme ADA : Oui

Garantie : Limitée à vie

Garantie de base – pièces : 12 mois

Garantie de base – main-d'œuvre : 12 mois

Modèle 2 :

HealthCraft Products PT Rail™ – 28 po, acier inoxydable, côté gauche articulé  
Référence : #330002035 – Modèle : PT-WR28R-SS

Type : Barre de sécurité pour toilette

Matériau : Acier inoxydable

Finition de surface : Brossée

Conforme ADA : Non

Garantie : Limitée à vie

Garantie de base – pièces : 12 mois

Garantie de base – main-d'œuvre : 12 mois

[HTTP://WWW.NIUCORPORATION.COM](http://www.niucorporation.com)  
[HTTP://NIUTOILET.COM](http://niutoilet.com)  
[HTTP://WWW.MACBANDVISION.COM](http://www.macbandvision.com)



## Distributeur de papier hygiénique

---

Spécifications du produit

Type : Distributeur de rouleau de papier toilette

Matériau : ABS

Serrure : Avec mécanisme de verrouillage à clé

Installation : Fixation murale

Dimensions : 270 mm × 130 mm × 270 mm



# Crochets de porte

---



Spécifications du produit

Crochet pour manteau/chapeau

Nombre de points par crochet : 2

Matériau :

Hauteur du crochet : 3,5 pouces (89 mm)

Saillie : 2 pouces (51 mm)

Profondeur : ¾ pouce (19 mm)

Inclus : Vis de fixation (longueur totale : 2 pouces / 51 mm)

Méthode de fixation : Montage à vis

Finition du crochet : Laiton

Poids : 35 g

Quincaillerie : Incluse





Led Display

Do Not Operate With Electricity!



Infrared Sensor

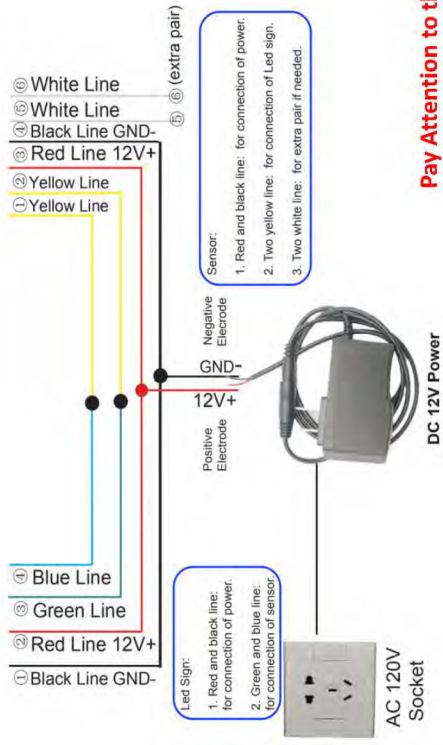

**Pay Attention to the Negative and Positive!**

# Schéma de câblage et de raccordement

# Distributeur de savon

---

## Spécifications du produit

Distributeur automatique de savon avec thermomètre de désinfection K9 PRO – sans contact

Modèle : PL-151049

Couleur : Blanc

## Caractéristiques :

Distribution de savon moussant

Distribution de savon liquide en spray

Compatible avec savon mousse ou liquide

## Utilisation :

Montage mural



# Éclairage de secours

Spécifications du produit

Appareil d'éclairage de secours LED LIT-Path  
Avec 2 têtes LED et batteries de secours – Conforme aux normes américaines

Batterie : 1 pile AA requise (incluse)

Dimensions du produit : 12,4 L x 4,4 l x 3,6 H cm

Numéro de modèle : LT-EL.005

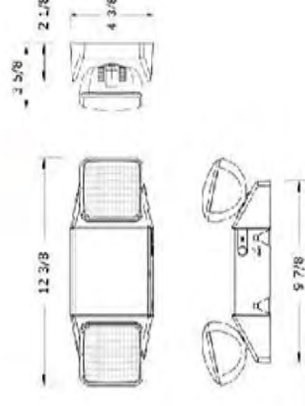

# Écran indicateur intelligent pour toilettes

Spécifications du produit

Indicateur de porte – panneau signalétique

Dimensions : 360 × 16 × 180 mm

Affichage LED : DC 12V

Sortie à valeur de commutation



# Distributeur de serviettes

---

Spécifications du produit

Boîte décorative murale de grande taille

Type : Boîte décorative murale de grande capacité

Finition : Acier inoxydable

Caractéristiques : Dernier style, design moderne, élégant, écologique

Dimensions : L276 x l114 x H400 mm



ARTICLE : 5

Lavabo mural en acier inoxydable (Standard)  
Modèle : RAVENNA® – Lavabo semi-piédestal  
SINKS / ÉVIERS  
ÉVIERS POUR HANDICAPÉS MÉDICAUX



MEDICAL HANDICAP SINKS  
ÉVIERS POUR HANDICAPÉS MÉDICAUX

SINKS / ÉVIERS

RAVENNA®  
SEMI-PEDESTAL SINK

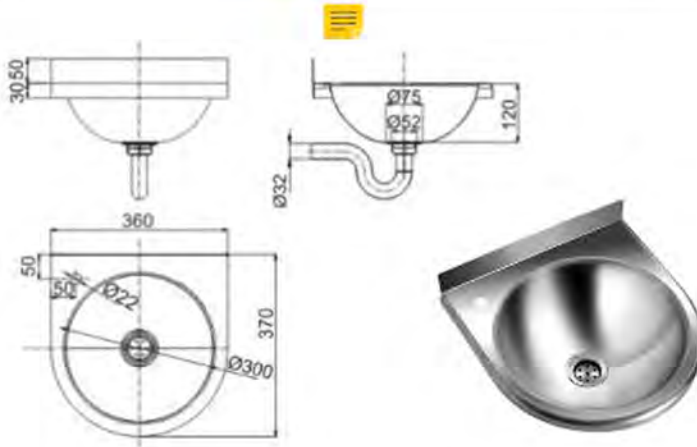

#### DESCRIPTION DU PRODUIT

Élément Détail

Matériau : Acier inoxydable SS 304

Finition : Poli, finition satinée, brossée, miroir ou linéaire

Utilisation : Utilisable dans les écoles, toilettes publiques, trains, prisons, toilettes mobiles, etc.

Fonction : Toutes les pièces sont en acier inoxydable robuste SS304. Élégant et durable.

Avantages du produit :

- Épaisseur personnalisable (minimum 1 mm)
- Option d'acier inoxydable SS316 (robustesse accrue)
- Tailles de sortie et d'entrée adaptables selon la demande
- Installation au sol ou murale, conception simple et stable
- Accessoires complets fournis
- Excellente performance de chasse
- Conception personnalisée pour siège WC SS bien accueillie

| Avantage principal : |

- Compatible avec chasse ou réservoir, double chasse 3/6L
- Plus de 20 types de vannes de chasse disponibles
- Économie d'eau garantie |

| Caractéristiques : |

- Résistant aux chocs et aux impacts
- Dimensions de sortie/entrée personnalisables
- Installation murale ou au sol simple et stable
- Acceptation OEM
- Plus de 88 modèles disponibles

[HTTPS://WWW.NIU.COM](https://www.niu.com)



**ITEM 6**  
**Faucet with Sensor (Standard)**



**FAUCETS / ROBINETS**

MEDICAL HANDICAP AUTOMATIC FAUCETS  
 ROBINETS AUTOMATIQUES HANDICAP MÉDICAL

**AUTOMATIC SANITARY FAUCET**  
 Medical / Handicap / Automatic



| Model                             | Accessories                             | Remarks  |
|-----------------------------------|---|--|
| Model<br>with cap                 | KC22302(480MM)<br>OC21044X(480mm 380mm) | 22mm/27mm<br>1/2" (20mm) or 1/2" (25mm)                                  |
| Water<br>control valve<br>in 3/8" | 7.0 3/8"                                | Water control valve in 3/8" and 1/2" are available for different models. |
| Water<br>control<br>valve         | 7.0 1/2"                                | Water control valve in 3/8" and 1/2" are available for different models. |
| Water<br>pressure                 | 0.05-1.0MPa                             |  |
| Anti-<br>scald<br>property        | 1.1-4%                                  |  |
| Water<br>control<br>valve         | 1/2-30"                                 |  |
| Dimensions of main<br>unit (mm)   | 420(200)x120                            |  |



[HTTPS://COMACORPORATION.COM](https://comacorporation.com)  
[HTTPS://NIU.TOLET.COM](https://niu.toilet.com)  
[HTTPS://COMACSBM DIVISION.COM](https://comacsbmdivision.com)

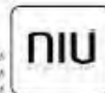

# Avertisseur de fumée à pile de 9V

Numéro de pièce **0916KCA** Modèle **i9060CA**  
**Garantie limitée de 10 ans**

**Bouton Hush<sup>MD</sup> (silence)**

**Alimentation par pile de 9 V**

**Bouton test**

**Technologie à ionisation**



## Description

Le modèle Kidde i9060CA est un avertisseur de fumée monoposte, à pile de 9V. Le modèle i9060CA possède un bouton Hush<sup>MD</sup> qui arrête temporairement les alarmes de nuisance.

Cet avertisseur est doté d'une technologie de détection par ionisation. Un avertisseur à détection par ionisation décèle les particules invisibles émises par un feu (associées à un feu à flamme vive) plus tôt qu'un avertisseur photoélectrique. Un avertisseur à détection photoélectrique détecte les particules visibles émises par un feu (associées à un feu couvant) plus tôt qu'un avertisseur à ionisation. Les autorités compétentes recommandent l'installation à la fois d'un avertisseur de fumée à ionisation et d'une unité photoélectrique, pour assurer une détection maximale des divers types de feux susceptibles de se produire dans la maison.

## Caractéristiques et avantages

- **Bouton Hush<sup>MD</sup>** – Arrête temporairement les alarmes de nuisance pendant 8 minutes environ (il doit y avoir présence de fumée avant activation de la commande Hush<sup>MD</sup>).
- **Bouton de test** – Effectue un essai des circuits électroniques, du klaxon et de la pile de l'unité.
- **Alimentation par pile de 9 V** – Aucun câblage nécessaire. Assure une protection continue même en cas de panne de courant.
- **Technologie à ionisation** – Détecte les particules invisibles émises par un feu (associées à un feu à flamme vive) plus tôt qu'un avertisseur photoélectrique.
- **Fonction inviolabilité** – Une goupille de verrouillage inviolable assure une protection contre le vol ou toute intervention non autorisée.

# OVS

Ventilo-convecteur résidentiel mural



OVS  
avec boîtier  
pour montage  
en surface

OVS  
Encastré



VERSION OFFERTE

# OVRP

Ventilo-convecteur compact  
de plafond



OVRP  
avec boîtier  
pour montage  
en surface

OVRP  
Encastré

## Caractéristiques

### Couleur

- Standards : blanc, amande.
- Optionnelles (surcharge applicable) : argent étoilé, bronze, charcoal métallique, noir semi-lustré, aluminium, sable.
- Couleurs sur mesure disponibles sur demande.

### Finition

- Standard : peinture à la poudre d'époxy/polyester.

### Construction

- Boîtier en acier de calibre 20.
- Devant en acier de calibre 22.
- Protection thermique à réenclenchement automatique.

### Ventilateur

- Ventilateur silencieux.
- Modèles 120V, 208V, 240/208V :  
40 pcm de 500W à 1000W et 80 pcm de 1250W à 2000W.
- Modèles 347V : 80 pcm.
- Moteur lubrifié à vie.

### Élément

- 120V, 208V, 208/240V : élément tubulaire à ailettes très robuste.  
- Élément scellé en usine en option.
- 347V : Alliage fer-chrome-aluminium.

### Régulation

- Si un thermostat électronique est utilisé, il faut s'assurer qu'il soit compatible avec les ventilo-convecteurs.

### Installation

- Installation rapide grâce aux trous de fixation du boîtier d'encastrement.
- Vaste compartiment de câblage.
- Boîtier de montage en surface en option.
- Boîtier d'encastrement en «V» permettant une installation ajustée.

### Garantie

- 5 ans contre tous vices.

### Application

- Vestibule, salle d'eau, salle à manger-cuisine, salle familiale, corridor.

## Caractéristiques OVS

### Tension

- 120V, 208V, 240/208V, 347V, 1 phase.

### Régulation

- Thermostat intégré en option, avec un bouton de contrôle ou anti-vandale.

### Installation

- Installation au mur seulement.
- La sortie d'air doit être installée à une distance minimale de 4 po (102 mm) du plancher de revêtement durable et 10 po (254 mm) des linoléums.
- S'encastre dans une structure de mur en 2 po X 3 po.

## Caractéristiques OVRP

### Tension

- 120V, 240/208V, 347V, 1 phase.

### Régulation

- Doit être utilisé avec un thermostat mural compatible (non inclus).
- Relais électronique en option.

### Installation

- Installation au plafond seulement.
- La sortie d'air doit être installée à une distance minimale de 10 po (25.4 cm) du mur.
- S'encastre dans un plafond.

Positions de montage. Les illustrations montrent le panneau frontal et la direction de la circulation d'air.

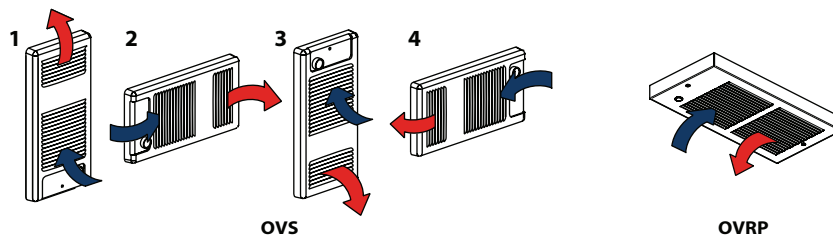

## Article 23 – Ouvre-porte automatique

ITEM: 23

### Automatic Door Operators (Standard)

Automatic swing door opener DSW-100N  
Model: DSW100N

The DSW100N is a new upgraded transformer-less drive that offers a wider range of supply power voltages. It is a surface mount automatic swing door opener that provides convenient access for all the people. It can be quickly connected to the existing normal doors effortlessly and widely used in residential and commercial buildings. It can help the disabled to access without barriers. The DSW100N automatic swing opener received ISO 9001:2008 certification and CE certification for its high standard of quality and performance.

Door weight up to 100kgper  
Intelligent controller.  
Brushless DC Motor.  
For doors that swing-in or swing-out.  
High security  
Features

Automatic swing door openers provide extensive convenience and help the disabled or the elderly to access without barriers. It can accommodate various applications with the help of optional functions. The door system can be easily opened by pushbutton, wireless remote, or access control system. The convenience and safety offered by the automatic door system can make life easier and more comfortable.

Easy installation and effortless maintenance.  
Can be integrated with the access control system.  
Can Stop and reverse to avoid injury when an obstacle is detected.  
Can be installed in your home and public places.  
The Silent and stable operation makes you feel comfortable.



000129

ARTICLE : 24

Bouton-poussoir (Standard)  
Réf. : VIS-7039



Wired Handicap Stainless Steel Square  
Push to Exit Button/Switch for Access  
Control With NC, COM and NO Outputs,  
Back Box Included

REF.  
**VIS-7039**

Description :

Bouton poussoir carré en acier inoxydable pour accès handicapé – commande de sortie filaire  
Compatible avec sorties NC / COM / NO  
Boîtier arrière inclus

## MANUEL D'INSTALLATION

Vue avant



Câblage interne et fixation



Spécifications techniques :

Matériau : Acier inoxydable 304 avec finition brossée

Contact de sortie : NO / NC / COM

Alimentation :  $\leq 250V$  AC, 15A

Température de fonctionnement :  $-20^{\circ}C$  à  $+60^{\circ}C$  ( $-4^{\circ}F$  à  $140^{\circ}F$ )

Dimensions (plaque aluminium) :  $115 \times 115 \times 45$  mm ( $4,5'' \times 4,5'' \times 1,8''$ )

Dimensions avec boîtier arrière :  $125 \times 125 \times 45$  mm ( $4,92'' \times 4,92'' \times 1,8''$ )

ITEM: 28

Exterior door Loks (Standard)

**U.S. LOCK**

**Lever Lockset • Grade 2**

**2050 & 2050C**



1/2" throw stainless steel latch bolt

Independent lever return springs prevent lever sag



Non-handed levers meet California Fire Code requirements for maximum 1/2" door-to-handle spacing when installed on 1-3/4" thick doors

Available with clutched or non-clutched function

Compatible with US15995 series cylinders

Lever security cap helps prevent lever removal for added security

**Description**

Recommended for commercial applications for barrier-free access.

**Features**

|                |                                |
|----------------|--------------------------------|
| Backset        | Fixed 2-3/8" or 2-3/4"         |
| Keyway         | Schlage SC1*                   |
| Cylinder       | 6 pin cylinder keyed to 5 pins |
| Keying         | KA2*                           |
| Through-Bolts  | Removable                      |
| Door Thickness | 1-3/8" to 1-3/4"               |
| Door Prep      | 2-1/8" Bore & 1" Latch Hole    |
| Strike Plate   | ASA Strike 4-7/8"x1-1/4"       |
| Latch Type     | Standard                       |
| Fire Rating    | 3 Hours                        |

\*SFIC prep options available

**Finishes**



**Warranty**

Limited Lifetime Warranty  
Refer to US Lock warranty program for further details and restrictions

**Approvals**

UL File Number R14631 - Latch is fire rated for 3 hours ANSI/BHMA Grade 2  
ADA Compliant  
Meets CA, Fire Code for max. 1/2" door-to-handle spacing

**Replacement Parts & Accessories**

| USN     | US Lock No.    | Product Type                       |
|---------|----------------|------------------------------------|
| 3585142 | USX2010SL32D   | Standard 2-3/8" Spring Latch US32D |
| 3585143 | USX2011SL32D   | Drive-In 2-3/8" Spring Latch US32D |
| 3585144 | USX2012SL32D   | Standard 2-3/4" Spring Latch US32D |
| 3585145 | USX2013SL32D   | Drive-In 2-3/4" Spring Latch US32D |
| 3585146 | USX2010SL3     | Standard 2-3/8" Spring Latch US3   |
| 3585147 | USX2012SL10B   | Standard 2-3/4" Spring Latch US10B |
| 3585148 | USX2010DL32D   | Standard 2-3/8" Deadlatch US32D    |
| 3585149 | USX2011DL32D   | Drive-In 2-3/8" Deadlatch US32D    |
| 3585150 | USX2012DL32D   | Standard 2-3/4" Deadlatch US32D    |
| 3585151 | USX2013DL32D   | Drive-In 2-3/4" Deadlatch US32D    |
| 3585152 | USX2010DL3     | Standard 2-3/8" Deadlatch US3      |
| 3585153 | USX2012DL3     | Standard 2-3/4" Deadlatch US3      |
| 3585154 | USX2012DL10B   | Standard 2-3/4" Deadlatch US10B    |
| 3585155 | USX2010S203D   | Strike - Full Len. US32D           |
| 3585156 | USX2010S203    | Strike - Full Len. US3             |
| 3585157 | USX2010S2010B  | Strike - Full Len. US10B           |
| 3585158 | USX2010S1032D  | Strike - T. US32D                  |
| 3585159 | USX2010S103    | Strike - T. US3                    |
| 3585160 | USX2010S1010B  | Strike - T. US10B                  |
| 3585161 | USX2010ASA32D  | Strike - ASA US32D                 |
| 3585162 | USX2010ASA3    | Strike - ASA US3                   |
| 3585163 | USX2010ASA10B  | Strike - ASA US10B                 |
| 3585164 | USX2050CTP     | Tap/Chisel                         |
| 3585165 | USX2050SCREWPK | Screw Pack                         |

For additional information, contact the U.S. Lock technical services team at 800-625-5000

Revision: 11.1.2018

Dimensions and specifications are subject to change. All dimensions are nominal.

Page 1 of 5

# Ventilateur de salle de bains

## ▪ VEUILLEZ LIRE LES INSTRUCTIONS QUI SUIVENT ET CONSERVER CE GUIDE



Veillez lire attentivement les instructions avant d'installer ce ventilateur, de le faire fonctionner ou de l'entretenir. En ne vous conformant pas à ces instructions, vous pourriez causer des blessures ou des dommages matériels. Veuillez conserver ce guide pour le consulter ultérieurement.



## ▪ Table des matières

|   |   |
|---|---|
| Pièces fournies, description et schéma de câblage ..... | 2 |
| Caractéristiques et dimensions .....                    | 3 |
| Consignes de sécurité et mises en garde .....           | 3 |
| Installation I (sur solive) .....                       | 4 |
| Installation II (construction existante) .....          | 5 |
| Entretien et garantie limitée .....                     | 6 |

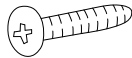
## ▪ Liste des pièces fournies

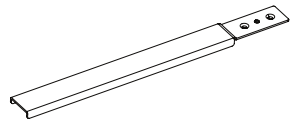
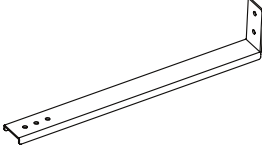
| Nom de la pièce | Aspect  | Quantité |
|-----------------|---|----------|
| Grille          |    | 1        |
| Longues vis     |    | 8        |
| Courtes vis     |    | 4        |
| Supports I      |   | 2        |
| Support II      |  | 2        |

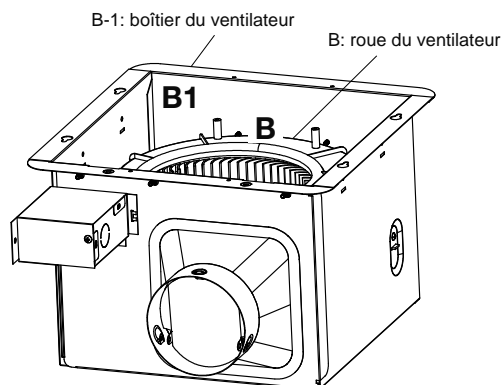

## ▪ Description

Ce ventilateur est muni d'un moteur silencieux. Il est très efficace et conçu pour durer. Il est pourvu d'un coupe-circuit thermique pour plus de sûreté. La grille qui couvre le moteur est fixée au moyen d'une pince à ressort.

## ▪ Schéma de câblage

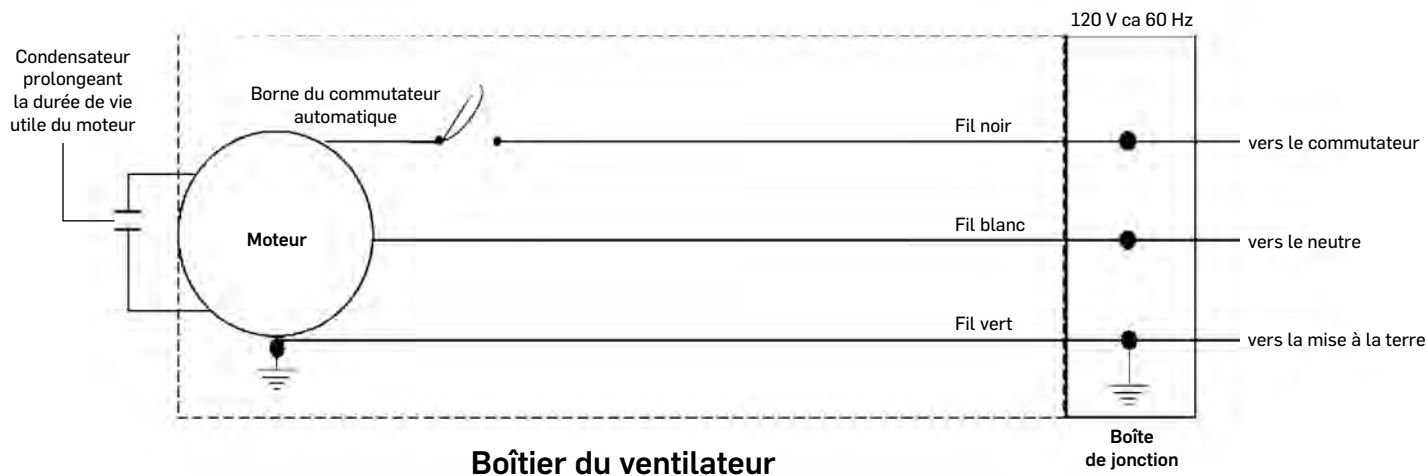

# 10

## ONE Séries

# LE SILENCE EST D'OR!

LE PREMIER SÈCHE-MAINS MODULAIRE AU MONDE - NOTRE FAMEUX MODÈLE ONE SILENCIEUX ENTièrement REVISITÉ : NOUVEAU DESIGN, NOUVELLE TECHNOLOGIE - MÊME SILENCE

## CARACTÉRISTIQUES

- Capteur actionné par infrarouge automatique, pour la conservation de l'énergie et une hygiène maximale
- Conçu pour une installation facile
- Conception modulaire pour une réparation facile
- Conception et construction robustes et inviolables pour une plus grande durabilité et longévité du produit
- Le sèche-mains le plus silencieux dans l'industrie à **55 dB**. Maintenant, **12** secondes de temps de séchage
- **Exclusif : Rhéostat pour contrôler la température de la chaufferette**
- Flux d'air à haute vitesse amélioré (150 CFM) pour un séchage plus rapide
- **Tension universelle (110v-220v)**
- **Éclairage LED dynamique de couleurs modifiables en tout temps par l'utilisateur**
- Anti vandalisme, Anti rayure
- Vis anti effraction
- **ADA Conforme**

## APPLICATIONS

- Toutes les salles de bain publiques et commerciales.
- Usines, édifices à bureaux, restaurants, piscines, salles de fitness, hôpitaux et écoles
- Résidentielle

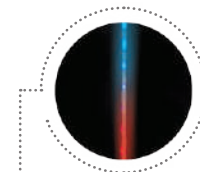

DEL modifiable

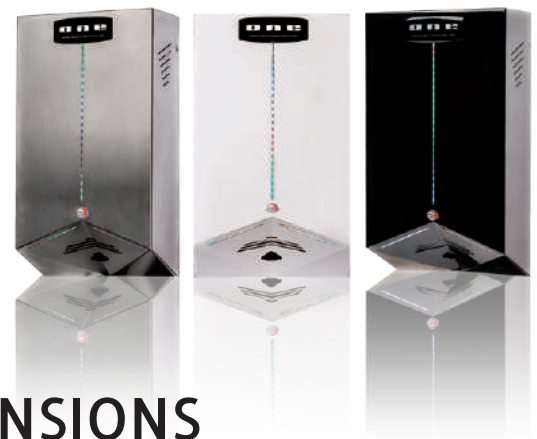

## DIMENSIONS

### VUE ARRIÈRE

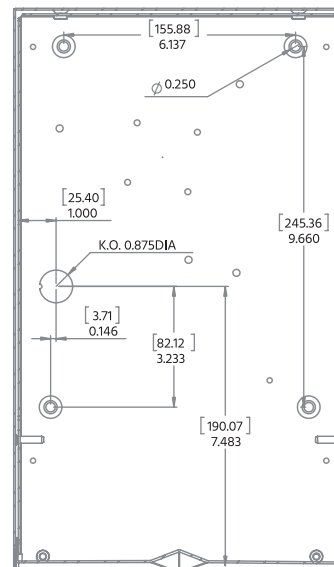

### VUE DE COTÉ

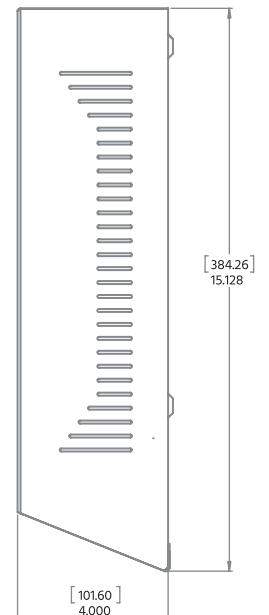

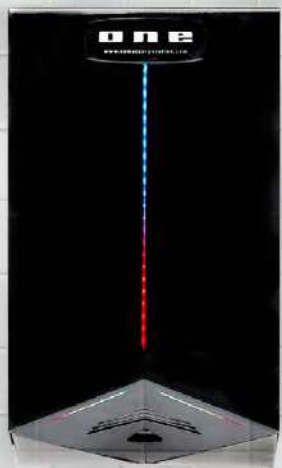

Blanc

Noir

Acier Inoxydable

Chrome

## SPÉCIFICATIONS

**Voltage** Universel 115-230\*VAC (\*50/60Hz)

**Wattage** 1450 W à 5.7A (230VAC)

**Couleurs** Blanc & Noir antibacterial, Acier Inoxydable brossé

**Fini** Chrome, Porcelaine Anti-Rayures, Acier Inoxydable Brossé, micro peinture

**Élément Chauffant** 1380 W bobine-résistance

**Construction** Zinc Coulée et Acier

**Contrôles & Câblages** Thermostat de réinitialisation automatique avec découpage quand le flux d'air est restreint - Coupure du capteur infrarouge deux secondes après l'élimination des mains et 60 secondes après le séchage

**Installation** Plaque de base pré-percée amovible pour un montage facile

**Garantie à VIE**

CSA certifié pour l'utilisation au Canada et aux États Unis  
CE approuvé pour l'utilisation, le cas échéant

**Brevet enregistré**

## GUIDE DE COMMANDE

| Modele No<br>L=option DEL  | Couleur              | Watts<br>air chaud<br>air froid | Volts<br>Hz    | Vitesse Air<br>LFM | Volume Air<br>CFM | Bruit<br>dB | Dimensions<br>(W x H x D)<br>(mm/in.)      | Poids<br>(kg/lbs.) |
|----------------------------|----------------------|---------------------------------|----------------|--------------------|-------------------|-------------|--|--------------------|
| C-100000000<br>L-100000000 | Blanc                | 75-1450                         | 115-230,50-60  | 8600               | 150               | 55          | 223 x 384 x 105<br>( 8.77 x 15.11 x 4.13 ) | 5.7/12.5           |
| C-100000002<br>L-100000002 | Noir                 | 75-1450                         | 115-230, 50-60 | 8600               | 150               | 55          | 223 x 384 x 105<br>( 8.77 x 15.11 x 4.13 ) | 5.7/12.5           |
| C-100220004<br>L-100220004 | Acier<br>Brosse Inox | 75-1450                         | 115-230, 50-60 | 8600               | 150               | 55          | 223 x 384 x 105<br>( 8.77 x 15.11 x 4.13 ) | 5.7/12.5           |



# 18

## DUAL FLOW Jet Series

## SÈCHE-MAINS COMMERCIAL ET RÉSIDENTIEL

LE PREMIER SÈCHE-MAINS À **CAVITÉ** 99.9% ANTIBACTÉRIEN. DESIGN SIMPLE, SYSTÈME DE DRAINAGE, ÉCOLOGIQUE, ERGONOMIE EFFICACE ET GARANTIE À VIE. AUCUNE COMPÉTITION !

### CARACTÉRISTIQUES

- Design mince avec séchage rapide, économique et ultra hygiénique.
- Utilise un moteur super efficace pour créer un souffle capable de pousser l'eau de la surface des mains.
- Seche les mains en 7 secondes grâce son Jet-Air super puissant a moteur a vitesse variable
- Capteur de mouvements infrarouge a 3-points
- Moteur puissant sans-brosse et filtre HEPA pour une sortie d'air épuré.
- Indicateur DEL a luminosité augmentée.
- Minuterie de protection a 25 secondes continues .
- Air-Pur par stérilisation aux UV pour éliminer les bactérie et permettre une durée de vie de 24 mois du filtre HEPA.
- Maintenance facile, nettoyage extérieur une fois par jour seulement.
- Jusqu'à 90% d'économie par rapport aux serviettes en papier.
- Chauffe-ventil intelligent active seulement a température ambiante en dessous 25 degrés Celsius



### APPLICATIONS

- Toilettes et zones de nettoyage, installations commerciales, usines, restaurants, hôpitaux, écoles, piscines et des gymnases.
- Idéal pour les zones publiques très fréquentées.
- Conçu pour les zones publiques très fréquentées.

### DIMENSIONS

VUE DE FACE

297 MM

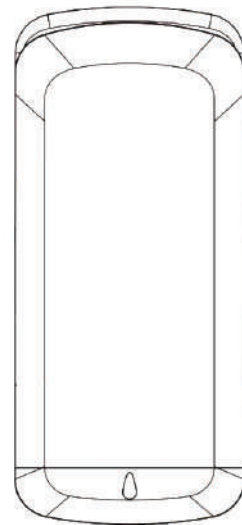

67MM

VUE DE CÔTÉ

195MM

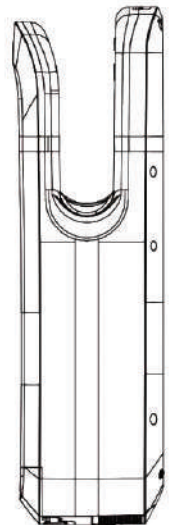

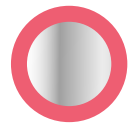

## SPÉCIFICATIONS

**Voltage** 220V-240V 50/60Hz ou 110V-120V 60Hz

**Consommation** 1850W (Chaufferette ON)/750W (Chaufferette OFF)

**En Attente** <2W

**Air Température** 40°C (Pièce Température=25°C)

**Air Vitesse** 100M/S

**Air Flux** 158M³/H

**Temps Séchage** 7-10 Secondes

**Minuterie Sécurité** 25 Secondes

**Operation** Capteur infrarouge sans toucher

**Protection Niveau** IPX1

**Isolation Electrique** CLASS 1

**Niveau Bruit** 65dB (At 1M)

**Stérilisation** HEPA Filtre+UV+Pre-Filtre

**Drain Reservoir** 500ml

**Matériel** Plastique ABS incassable anti-choc

**Moteur** Moteur sans brosse ou a brosse: 22000RMP

**Unité Poids Net**

7.5kg/Brosse Moteur;

9.3kg/Sans Brosse

Moteur

**Unité Poids Brut**

9.2kg/Brosse Moteur;

11.8kg/Sans Brosse

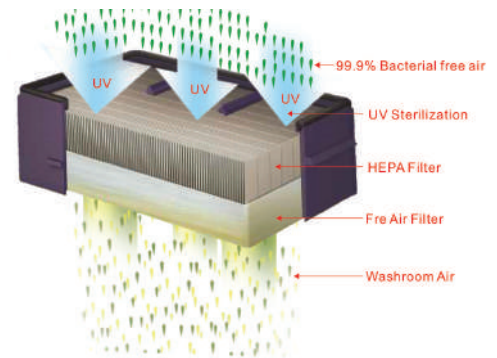

## GUIDE DE COMMANDE

| Model No.   | Couleur       | Watts      | Volts Hz    | Vitesse Air LFM | Volume Air CFM | Bruit dB | Dimensions (W x H x D) (mm/in.)        | Poids (kg/lbs.) |
|-------------|---------------|------------|-------------|-----------------|----------------|----------|--|-----------------|
| C-500220000 | Argent Brossé | 1450-1650W | 110-120V-60 | 14000           | 200            | 70 dB    | 298 x 669 x 184 (11.73 x 26.33 x 7.24) | 7.5/16.5        |
| C-500230000 | Champagne     | 1450-1650W | 110-120V-60 | 14000           | 200            | 70 db    | 298 x 669 x 184 (11.73 x 26.33 x 7.24) | 7.5/16.5        |
| C-500000000 | Blanc         | 1450-1650W | 110-120V-60 | 14000           | 200            | 70 db    | 298 x 669 x 184 (11.73 x 26.33 x 7.24) | 7.5/16.5        |

# 24

## KITS Muraux



### KIT MURAL D'ENCASTREMENT EN ACIER INOXYDABLE CONFORME ADA

NO DE MODÈLE: C-000011031

Le kit d'encastrement Comac est une construction monobloc en acier inoxydable et est très facile à installer. Si un séchoir n'est pas conforme à la norme ADA, ce kit d'encastrement sera obligatoire pour répondre aux exigences nécessaires. Il est également parfait pour garder votre mur propre et pour les couloirs et les salles de bains étroites.

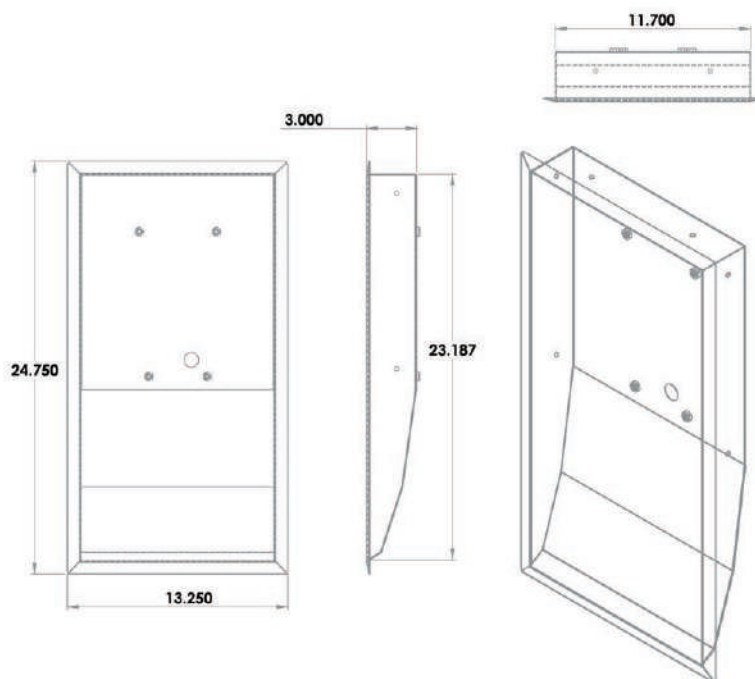

### PLAQUE DE PROTECTION MURALE ANTI BACTÉRIALE EN ACIER INOXYDABLE

NO DE MODÈLE: C-000011032

Cette plaque d'adaptation et de protection en acier inoxydable couvre les trous et les défauts du mur lors du remplacement d'un vieux séchoir ou d'un distributeur de serviettes en papier. Il ajoute également un look propre et moderne à l'ancienne configuration de la salle de bain et vous aidera à garder le mur impeccable en tout temps.

